

HV 2/4

Ersatzteilliste

Bei Ersatzteilbestellung bitte unbedingt angeben:
Stückzahl, Bezeichnung oder Bestellnummer,
Motortype, Motornummer; für Pos. 1 zusätzlich

Spannung, Frequenz und Lochbild HV 2 oder
HV 2 B2.

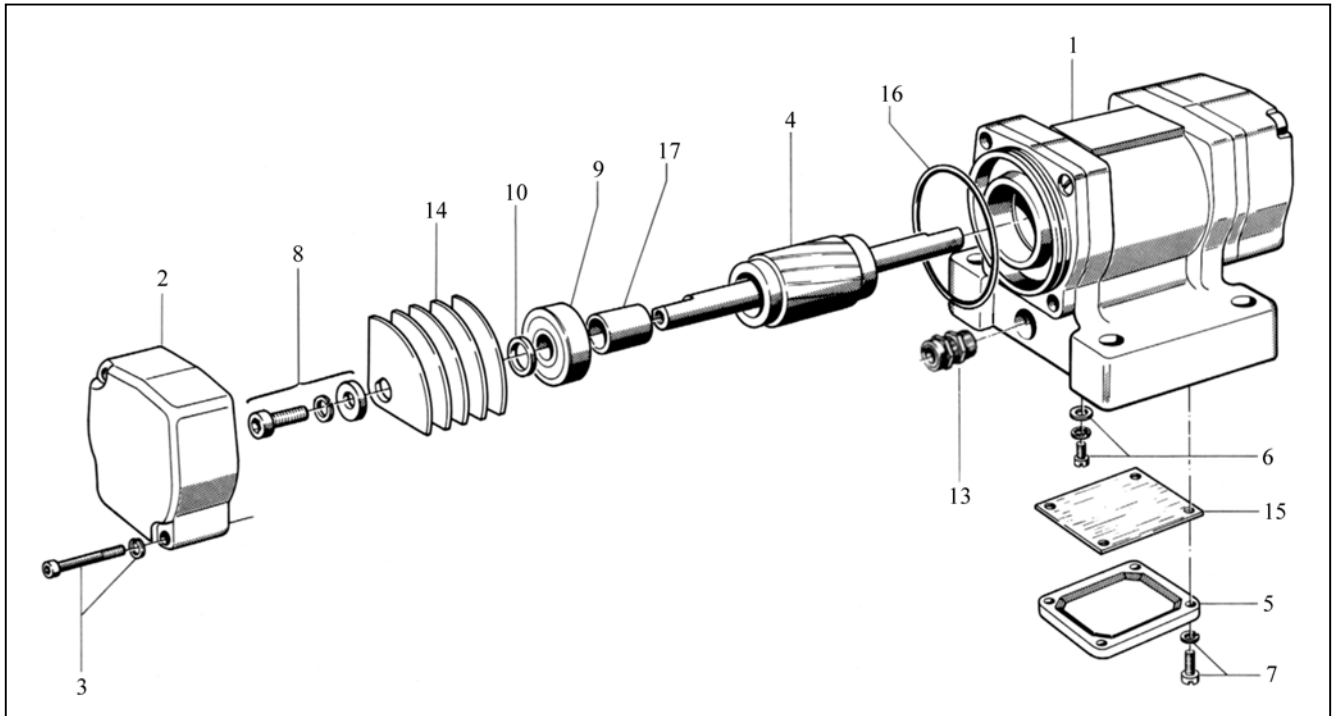

Pos.	Bezeichnung / Best.-Nr.	Stück				
		HV2/4	HV2/4-2	HV2/4-4	HV2/4-6	HV2/4-9
1	6 1 4 3 1 Gehäuse komplett HV 2/4 oder	1	1	1	1	1
1	6 1 4 5 1 Gehäuse komplett HV 2/4 B2	-	-	-	-	1
2	Schutzhaube	2	2	2	2	2
3	Schutzhaubenschraube	4	4	4	4	4
4	Anker	1	1	1	1	1
5	0 0 4 0 1	1	1	1	1	1
6	2 1 1 0 1	1	1	1	1	1
7	2 1 3 0 1	4	4	4	4	4
8	2 2 5 5 1	2	2	2	2	2
9	2 4 3 0 1	2	2	2	2	2
10	2 7 0 0 1	2	2	2	2	2
13	2 9 4 9 1	1	1	1	1	1
14	7 5 3 1 1	8	12	16	26	40
15	7 5 8 0 1	1	1	1	1	1
16	7 5 9 1 1	2	2	2	2	2
17	7 6 4 0 1	2	2	2	2	2

