

## HV 30/2

## Ersatzteilliste

Bei Ersatzteilbestellung bitte unbedingt angeben:  
Stückzahl, Bezeichnung oder Bestellnummer,

Motortype, Motornummer; für Pos. 20 zusätzlich  
Spannung und Frequenz.

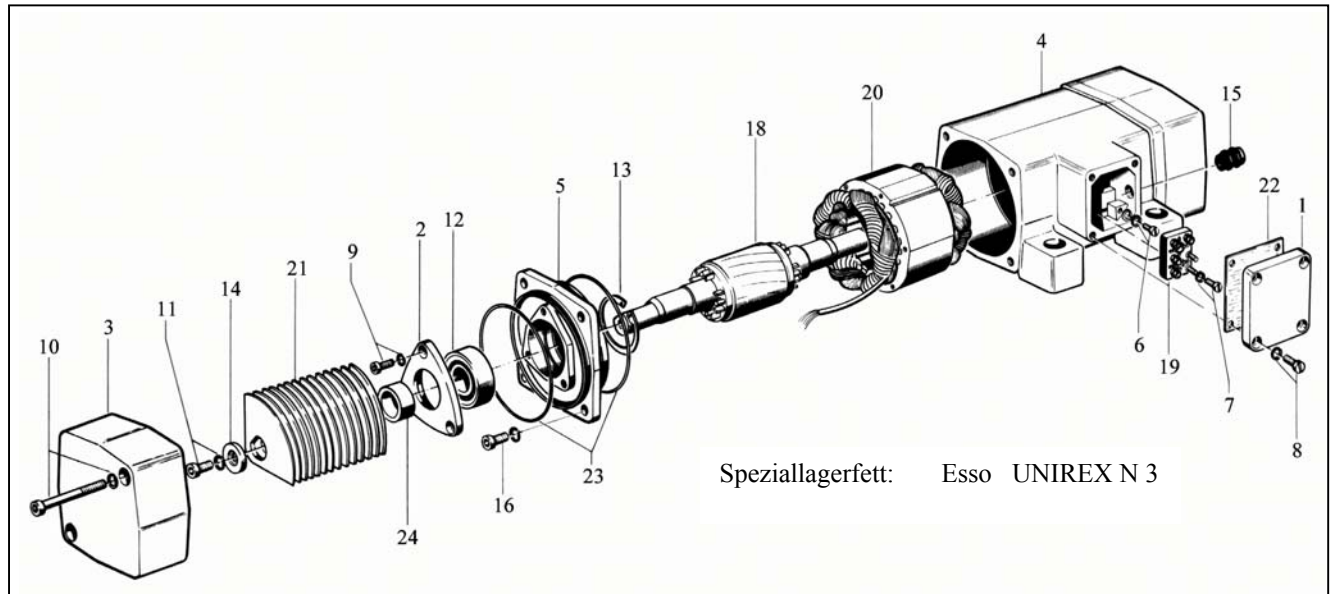

Pos.	Bestell-Nr.	Stück
1	00401	1
2	03301	2
3	03801	2
4	07101	1
5	07201	2
6	21101	1
7	21201	2
8	21301	4

Pos.	Bestell-Nr.	Stück
9	22201	6
10	23011	8
11	23101	2
12	25001	2
13	26301	2
14	27801	2
15	29491	1
16	22701	4

Pos.	Bestell-Nr.	Stück
18	47501	1
19	50801	1
20	58501	1
21	75371	28
22	75801	1
23	75951	4
24	76411	2

### Wickeldaten

∅ Lackdraht	0,71
Windungen / Nut	94
Nennspannung	230/400 V - 50 Hz
Wärmeklasse	F
Schaltung	Serie

WÜRGES · Vibrationstechnik GmbH  
D-86356 Neusäß/Augsburg  
Daimlerstraße 9  
Telefon: 0049/821/463081  
Telefax: 0049/821/463084  
e-Mail: [info@wuerges.de](mailto:info@wuerges.de)  
Internet: <http://www.wuerges.de>

