

HV 30/4-75 HV 30/6-75 HV 30/8-75

Ersatzteilliste

Bei Ersatzteilbestellung bitte unbedingt angeben:
Stückzahl, Bezeichnung oder Bestellnummer,

Motortype, Motornummer; für Pos. 19 zusätzlich
Spannung und Frequenz.

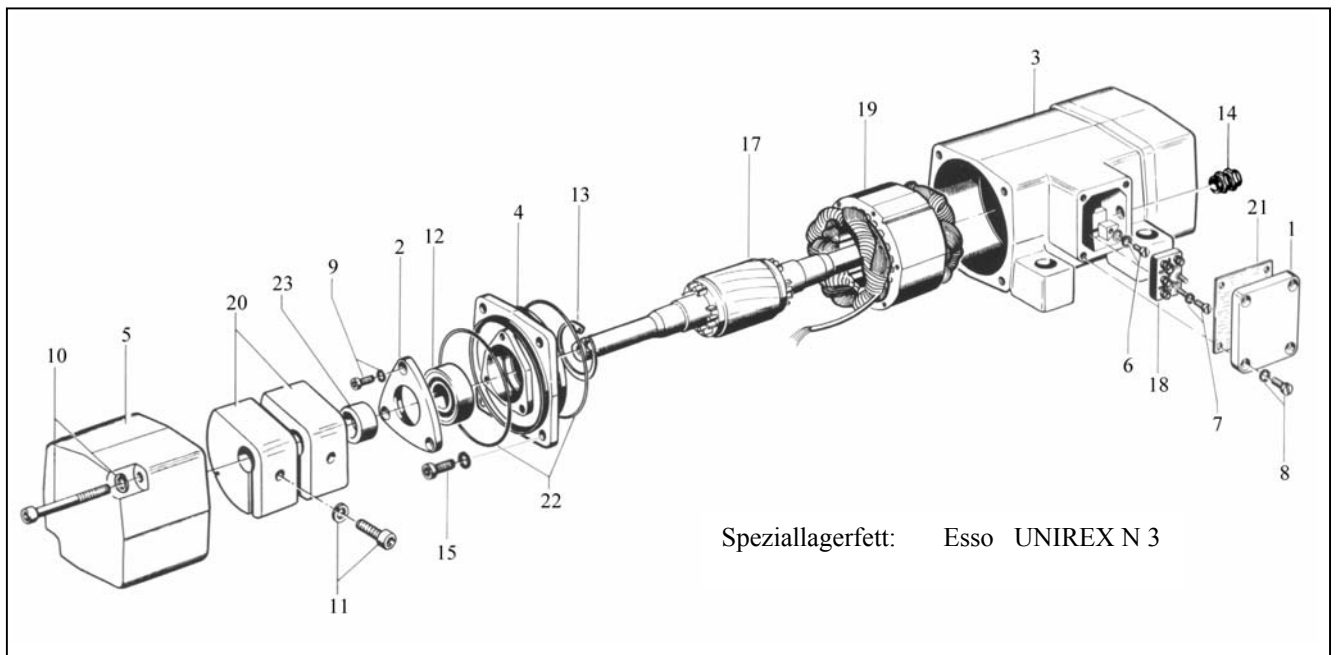

	Pos.	Bestell-Nr.	Stück
HV 30/4-75	19	58511	1
	17	47511	1
	12	25001	2
	2	03301	2
	9	22201	6
	23	76411	2
HV 30/6-75	19	58521	1
	17	47521	1
	12	24501	2
	23	27501	6

	Pos.	Bestell-Nr.	Stück
HV 30/8-75	19	58521	1
	17	47521	1
	12	24501	2
	23	27501	6
	1	00401	1
	3	07101	1
	4	07201	2
	5	07301	2
	6	21101	1
	7	21201	2

Pos.	Bestell-Nr.	Stück
8	21301	4
10	23021	4
11	23301	4
13	26301	2/4
14	29491	1
15	22701	4
18	50801	1
20	75421	4
21	75801	1
22	75951	4



Flihkrafteinstellung

Zur Einstellung der Flihkraft sind beide Schutzhauben (Teil 5) zu entfernen. Die Flihkraft kann je nach Bedarf stufenlos eingestellt werden. Dies geschieht durch Schwenken der äußeren Unwucht A auf der Ankerwelle. Es ist darauf zu achten, daß die Unwucht auf beiden Seiten des Rüttlers gleich justiert werden. Die Flihkraft ist am

größten, wenn sich die äußere Unwucht (A) mit der inneren (B) deckt.

Nach dem Einstellen müssen beide Schutzhauben wieder angebracht werden. Die Flihkraft kann leicht entsprechend der Tabelle und der untenstehenden Zeichnung eingestellt werden.

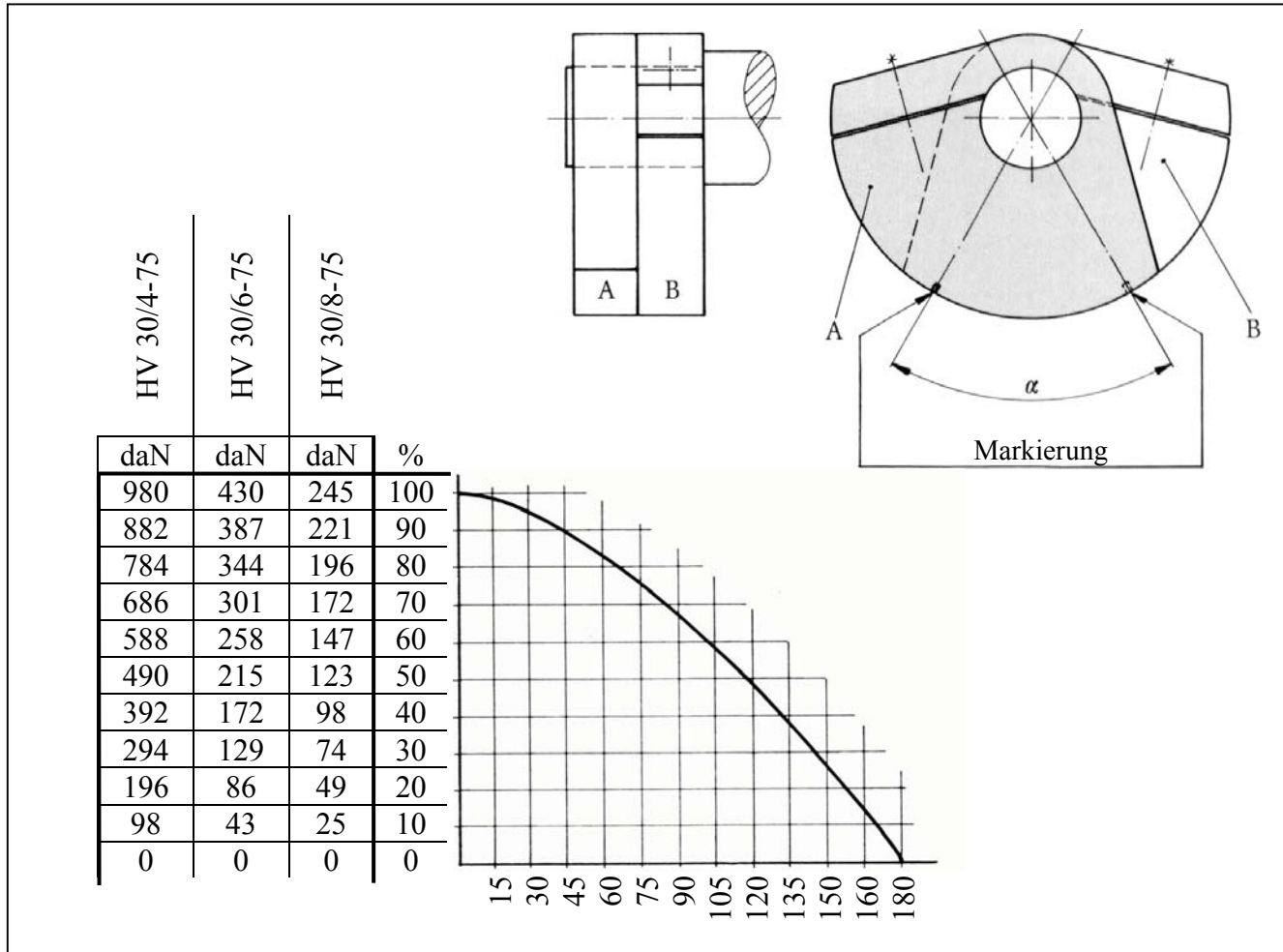

Wickeldaten

Motortyp	HV 30/4-75	HV 30/6-75	HV 30/8-75
Ø Lackdraht	0,63	0,53	0,45
Windungen / Nut	138	130	174 + 87
Nennspannung	230/400 V - 50 Hz	230/400 V - 50 Hz	230/400 V - 50 Hz
Wärmeklasse	F	F	F
Schaltung	Serie	Serie	Serie

WÜRGES · Vibrationstechnik GmbH
 D-86356 Neusäß/Augsburg
 Daimlerstraße 9
 Telefon: 0049/821/463081
 Telefax: 0049/821/463084
 e-Mail: info@wuerges.de
 Internet: <http://www.wuerges.de>

