

HV 85/4-300
HV 85/6-400
HV 85/8-400

Ersatzteilliste

Bei Ersatzteilbestellung bitte unbedingt angeben:
 Stückzahl, Bezeichnung oder Bestellnummer,

Motortype, Motornummer; für Pos. 1 zusätzlich
 Spannung und Frequenz.

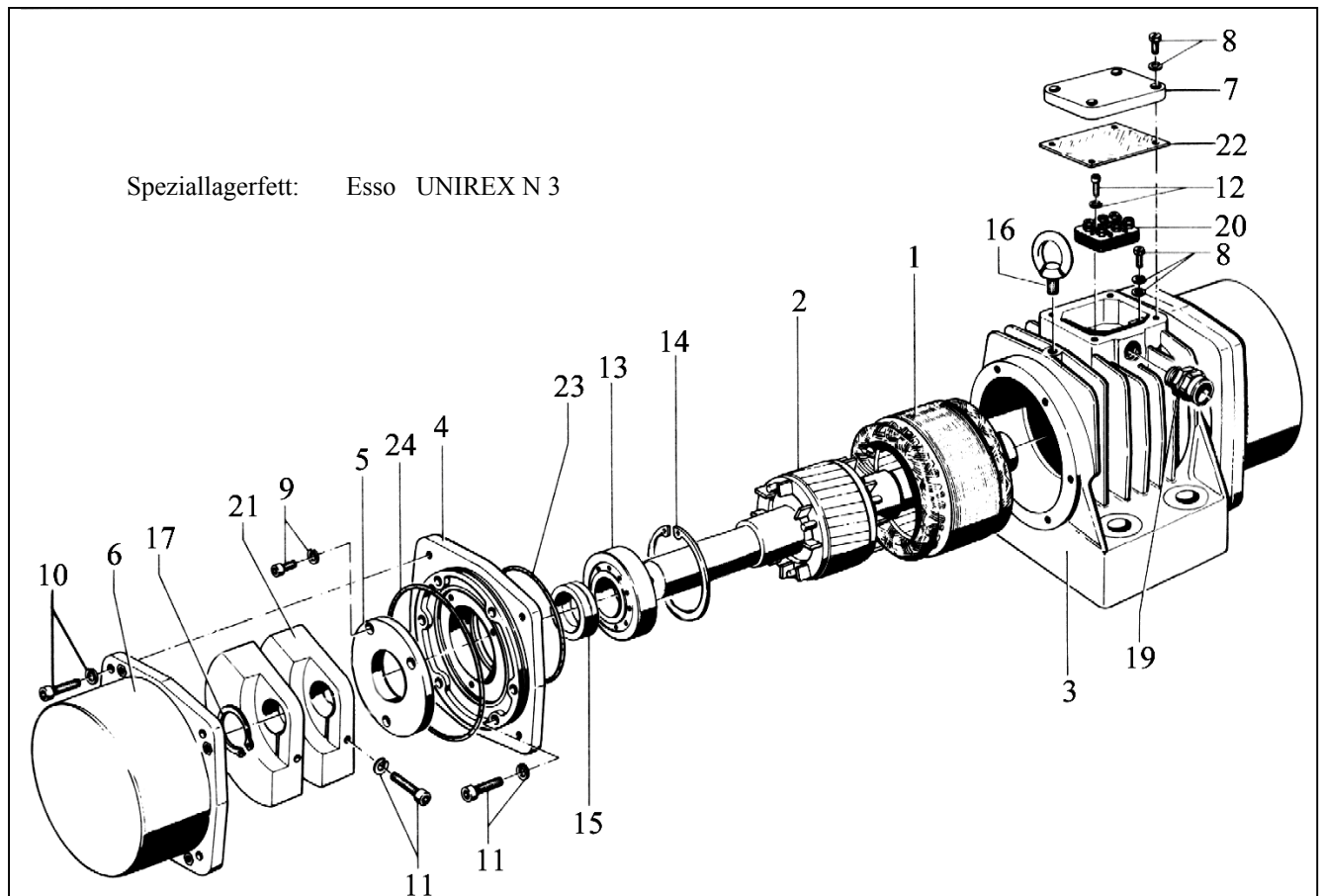

| | Pos. | Bestell-Nr. | Stück |
|-------------|------|-------------|-------|
| HV 85/4-300 | 1 | 59201 | 1 |
| | 2 | 48231 | 1 |
| | 13 | 25111 | 2 |
| | 21 | 75571 | 4 |
| HV 85/6-400 | 1 | 59301 | 1 |
| | 2 | 48301 | 1 |
| | 13 | 24551 | 2 |
| | 21 | 75581 | 4 |
| HV 85/8-400 | 1 | 59301 | 1 |
| | 2 | 48301 | 1 |
| | 13 | 24551 | 2 |
| | 21 | 75581 | 4 |

| Pos. | Bestell-Nr. | Stück |
|------|-------------|-------|
| 3 | 04901 | 1 |
| 4 | 05111 | 2 |
| 5 | 04501 | 2 |
| 6 | 05301 | 2 |
| 7 | 05401 | 1 |
| 8 | 21401 | 5 |
| 9 | 22501 | 6 |
| 10 | 23301 | 8 |
| 11 | 23301 | 16 |
| 12 | 21411 | 2 |
| 14 | 26401 | 2 |
| 15 | 27601 | 2 |

| Pos. | Bestell-Nr. | Stück |
|------|-------------|-------|
| 16 | 28101 | 1 |
| 17 | 26701 | 2 |
| 19 | 29491 | 1 |
| 20 | 50901 | 1 |
| 22 | 75821 | 1 |
| 23 | 75961 | 2 |
| 24 | 75971 | 2 |



Fliehkrafteinstellung

Zur Einstellung der Fliehkraft sind beide Schutzhauben (Teil 6) zu entfernen. Die Fliehkraft kann je nach Bedarf stufenlos eingestellt werden. Dies geschieht durch Schwenken der äußeren Unwucht A auf der Ankerwelle. Es ist darauf zu achten, daß die Unwucht auf beiden Seiten des Rüttlers gleich justiert werden. Die Fliehkraft ist am

größten, wenn sich die äußere Unwucht (A) mit der inneren (B) deckt.

Nach dem Einstellen müssen beide Schutzhauben wieder angebracht werden. Die Fliehkraft kann leicht entsprechend der Tabelle und der untenstehenden Zeichnung eingestellt werden.

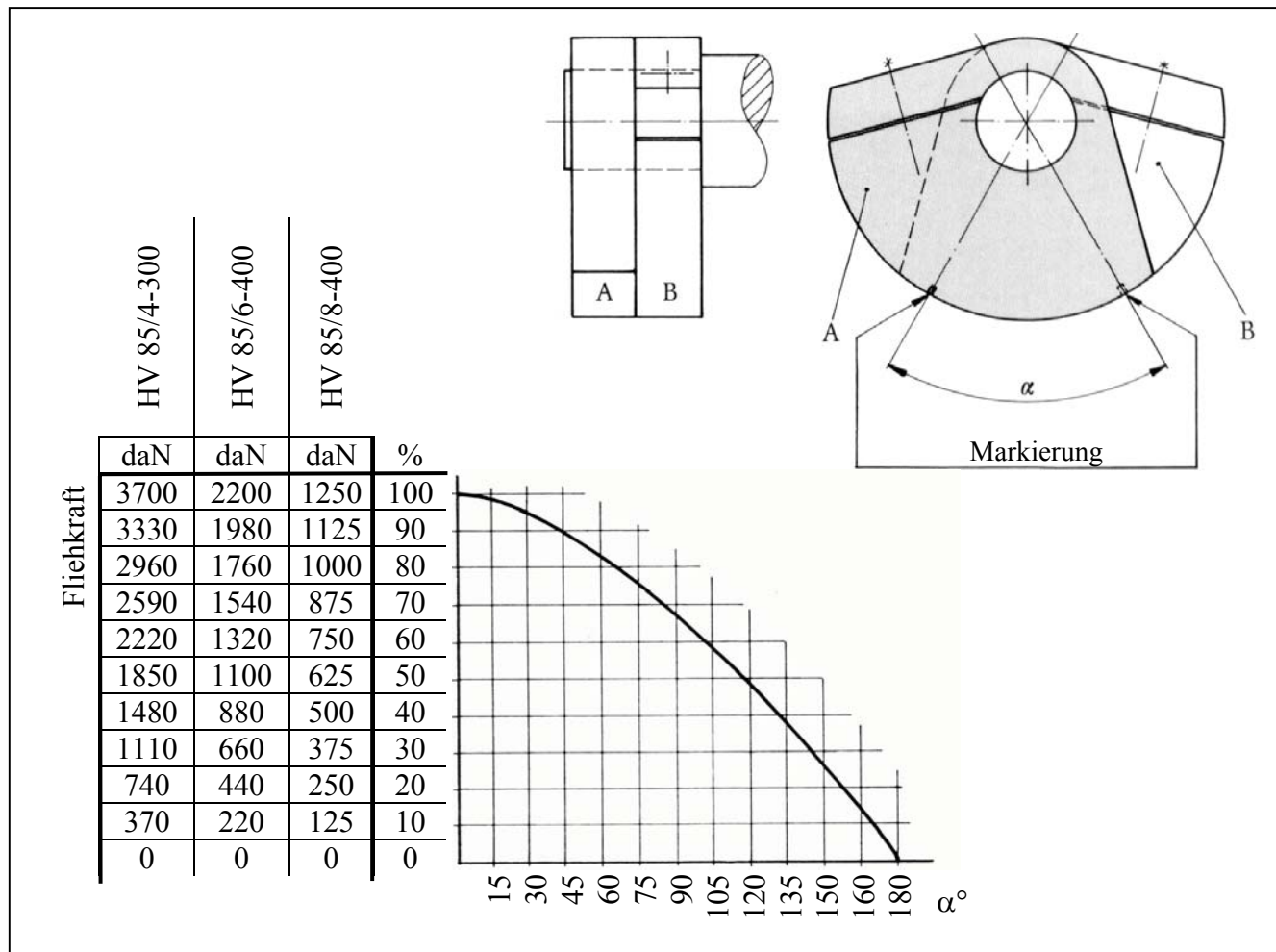

Wickeldaten

| Motortyp | HV 85/4 | HV 85/6 | HV 85/8 |
|-----------------|-------------------|-------------------|-------------------|
| Ø Lackdraht | 3x0,6 | 0,67 + 0,71 | 0,75 |
| Windungen / Nut | 50 | 65 | 47 + 47 |
| Nennspannung | 230/400 V - 50 Hz | 230/400 V - 50 Hz | 230/400 V - 50 Hz |
| Wärmeklasse | F | F | F |
| Schaltung | Serie | Serie | Serie |

WÜRGES · Vibrationstechnik GmbH
 D-86356 Neusäß/Augsburg
 Daimlerstraße 9
 Telefon: 0049/821/463081
 Telefax: 0049/821/463084
 e-Mail: info@wuerges.de
 Internet: <http://www.wuerges.de>

