

Supermat

Ersatzteilliste

Bei Ersatzteilbestellung bitte unbedingt angeben:
Stückzahl, Bezeichnung oder Bestellnummer,

Motortype, Motornummer; für Pos. 21 zusätzlich
Spannung und Frequenz.

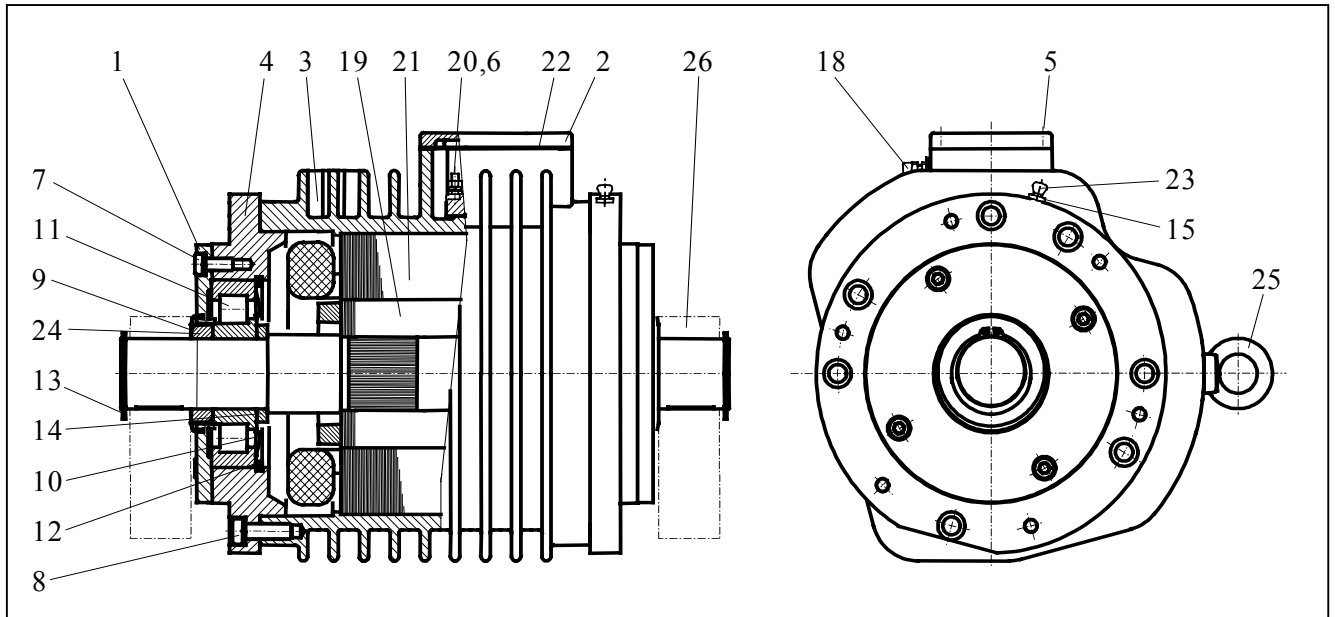

Pos.	Bestell-Nr.	Stück
1	05101	2
2	05401	1
3	06101	1
4	06311	2
5	21401	5
6	21411	2
7	22601	8
8	23201	8

Pos.	Bestell-Nr.	Stück
9	25591	2
10	25601	2
11	25611	2
12	26501	2
13	26801	2
14	27701	2
15	28501	2
18	29491	1

Pos.	Bestell-Nr.	Stück
19	48411	1
20	50901	1
21	59501	1
22	75821	1
23	76301	2
24	76421	2
25	28101	1
26	Unwucht *	2/4

* Die Fliehgewichte werden kundenspezifisch den Einsatzerfordernissen angepaßt. Bitte geben Sie daher bei Ihrer Ersatzteilbestellung die genaue Bezeichnung der Unwucht an. (siehe Lieferschein / Rechnung)

Wickeldaten

Motortyp	Supermat
∅ Lackdraht	0,9 + 0,95
Windungen / Nut	21/21
Nennspannung	230/400 V - 50 Hz
Wärmeklasse	F
Schaltung	Serie

WÜRGES · Vibrationstechnik GmbH
D-86356 Neusäß/Augsburg
Daimlerstraße 9
Telefon: 0049/821/463081
Telefax: 0049/821/463084
e-Mail: info@wuerges.de
Internet: http://www.wuerges.de

